

Příručka s postupy pro nouzové situace

LF > 2017



©202028 DAF Trucks N.V., Eindhoven,
The Netherlands.

V zájmu nepřetržitého vývoje produktu si DAF
vyhrazuje právo kdykoliv měnit specifikace
produktu bez předchozího oznámení.

Žádná část této publikace nesmí být
reprodukována nebo publikována tiskem,
kopírováním, na mikrofilmu nebo jakýmkoli jiným
způsobem bez předchozího písemného souhlasu
společnosti DAF Trucks N.V.

PŘÍRUČKA S POSTUPY PRO NOUZOVÉ SITUACE

OBSAH

	Stránka	Datum
1. ZABEZPEČENÍ VOZIDLA	1-1	202028
1.1 Vypnutí motoru	1-1	202028
1.2 Hlavní spínač	1-2	202028
1.3 Akumulátory	1-4	202028
1.4 Airbag	1-5	202028
1.5 Kapaliny	1-7	202028
1.6 Jednotka regenerace	1-9	202028
2. STABILIZACE VOZIDLA	2-1	202028
2.1 Nastavení sedadel	2-1	202028
2.2 Vzduchové odpružení podvozku	2-2	202028
2.3 Odpružení kabiny	2-3	202028
3. VYPROŠTĚNÍ ZAKLÍNĚNÉHO ŘIDIČE	3-1	202028
3.1 Typy kabin	3-1	202028
3.2 Rozměry kabiny	3-2	202028
3.3 Otevření masky chladiče	3-5	202028
3.4 Dveře	3-6	202028
3.5 Zámek dveří	3-7	202028
3.6 Mechanické seřízení volantu	3-8	202028
3.7 Nastavení volantu	3-9	202028
4. INFORMACE O TAŽENÍ	4-1	202028
4.1 Demontáž hnacího hřídele	4-1	202028
4.2 Uvolnění parkovací brzdy	4-2	202028
4.3 Odtahování	4-3	202028
5. INFORMACE O ZVEDÁNÍ	5-1	202028
5.1 Zvedání v přední nebo zadní části	5-1	202028
5.2 Zvedání mechanicky odpružených předních náprav	5-2	202028
5.3 Zvedání v zadní části	5-3	202028

PŘÍRUČKA S POSTUPY PRO NOUZOVÉ SITUACE

Obsah

1

1. ZABEZPEČENÍ VOZIDLA

1.1 Vypnutí motoru

Spínač zapalování

Pokud lze dosáhnout na spínač zapalování, pokuste se motor zastavit vypnutím zapalování.

CO₂

Další způsob je zavést CO₂ do otvoru nasávání vzduchu. Motoru nebude dodáváno potřebné množství kyslíku a zastaví se.

Otvor sání vzduchu se nachází za kabinou. Nejprve odstraňte pryžovou manžetu a zaveďte CO₂ pomocí hasicího přístroje do spodní poloviny.

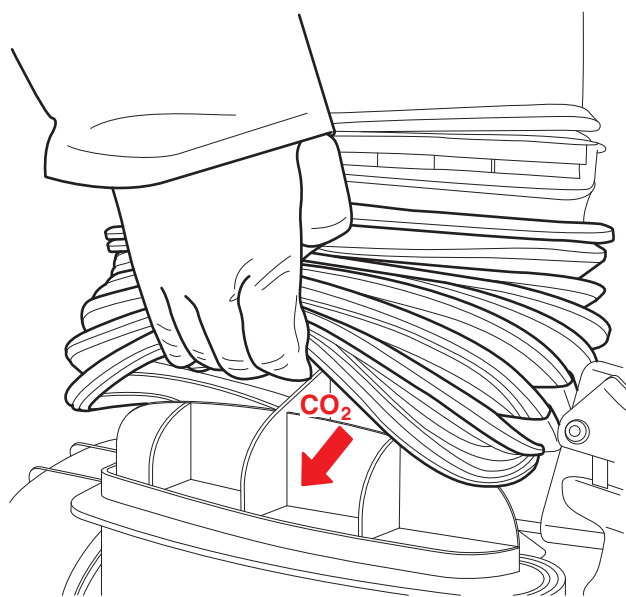

G001281

PŘÍRUČKA S POSTUPY PRO NOUZOVÉ SITUACE

Zabezpečení vozidla

1.2 Hlavní spínač

Pokud je vozidlo vybaveno hlavním spínačem, podle verze vozidla je ovládán mechanicky nebo elektronicky.

Spínač lze použít pro **přerušeni** napájení z **akumulátorů** do **vozidla** (s výjimkou tachografu).

Elektronický hlavní spínač

Elektronický hlavní spínač nezpůsobí okamžité vypnutí; k vypnutí dojde s 10sekundovou prodlevou. To umožní doběh různých elektrických systémů vozidla.

Elektronický hlavní spínač (obvykle umístěný blízko akumulátoru).

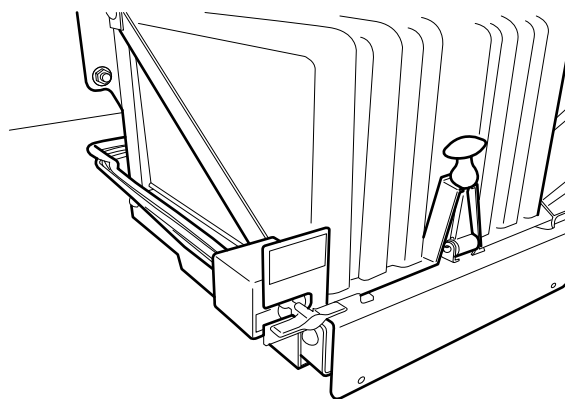

G002344

Pokud je vozidlo vybaveno hlavním elektronickým spínačem, v kabině na středové konzole je také umístěn spínač.

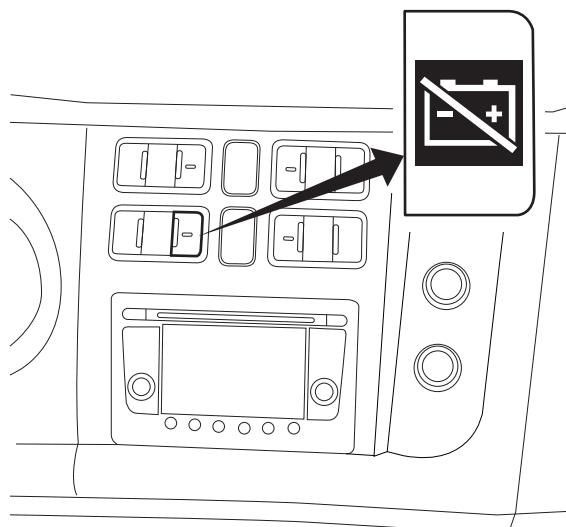

E505013

Mechanický hlavní spínač

Mechanicky ovládaný hlavní spínač je přístupný pouze zvenčí.

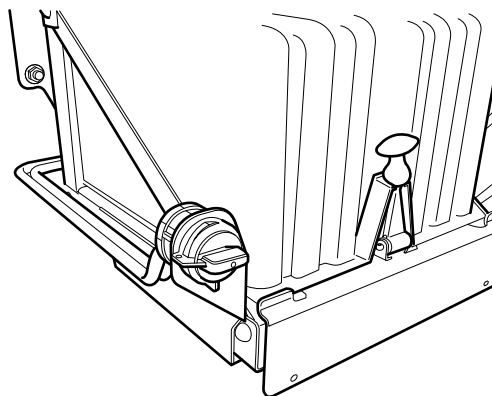

G002345

1

1.3 Akumulátory

Umístění akumulátorů

Akumulátory jsou umístěny na levé nebo pravé straně rámu podvozku nebo v zadní části podvozku.

Odpojení akumulátorů

1. Vypněte zapalování.
2. Vypněte všechny elektrické spotřebiče.
3. Demontujte kryt akumulátoru.
4. Odpojte svorku akumulátoru od záporného pólu.
5. Odpojte svorku akumulátoru od kladného pólu.
6. Kladný a záporný kabel přidržte u sebe, aby se vybila veškerá elektrická energie uchovaná v kondenzátorech.
7. Kabely zajistěte, aby nemohly přijít do kontaktu se svorkami akumulátoru.

1.4 Airbag



VÝSTRAHA! Moduly airbagu a napínače bezpečnostních pásů jsou pyrotechnické systémy a obsahují výbušnou náplň.

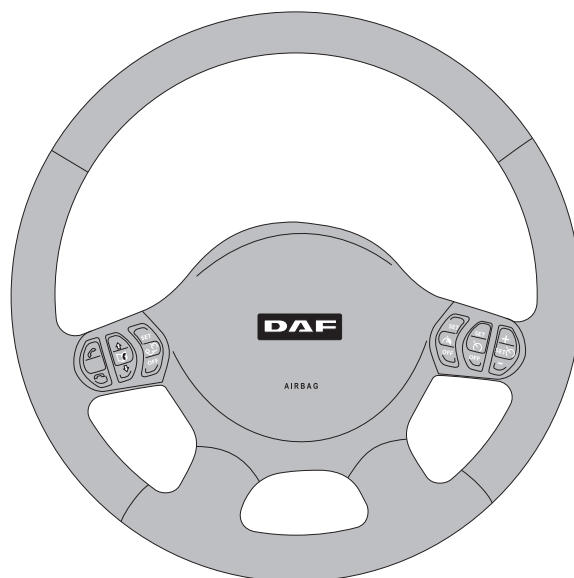

G001309

Vozidla vybavená airbagem a systémem napínání bezpečnostních pásů jsou označena nálepkou se symbolem airbagu na čelním skle. Kromě toho je na volantu viditelné označení „AIRBAG“. Vozidla vybavená airbagem jsou vybavena také automatickým napínačem bezpečnostního pásu.



1

PŘÍRUČKA S POSTUPY PRO NOUZOVÉ SITUACE

Zabezpečení vozidla

1 Napínač bezpečnostního pásu

Automatický napínač bezpečnostního pásu je namontován na zadní část sedadla řidiče a spolujezdce.

1

Bezpečnostní pokyny

- Do blízkosti neaktivovaných airbagů nepokládejte žádné předměty.
- Před prováděním jakýchkoliv prací na systému airbagů:
 1. musí být vypnuto zapalování,
 2. musí být vypnut hlavní spínač,
 3. Od záporného pólu je nutné demontovat svorku akumulátoru.
 4. počkejte alespoň 30 sekund.
- Nikdy neodpojujte elektrický konektor v obvodech airbagu nebo napínače bezpečnostního pásu, když je napájena elektronická řídicí jednotka.

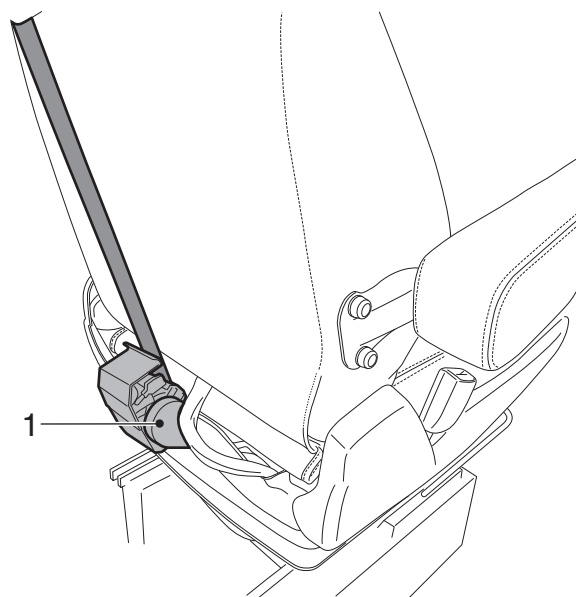

G001312

1.5 Kapaliny

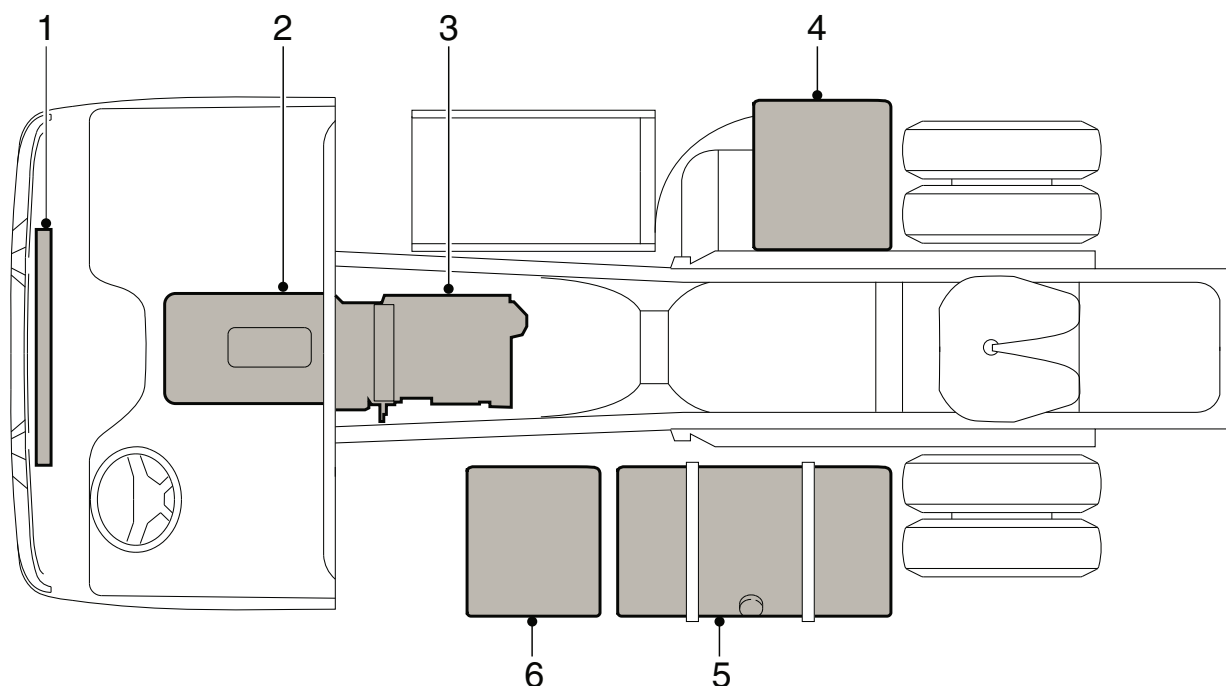

- 1 Chladicí kapalina: 48 litrů
- 2 Motorový olej: 17 – 23,5 litru
- 3 Převodový olej: 14 litrů
- 4 Kapalina AdBlue: 25 nebo 50 litrů
- 5 Palivo: až 430 litrů
- 6 Akumulátorová kyselina

K104001

Objemy a umístění nádrží závisí na typu vozidla.

Kapalina AdBlue

AdBlue je nehořlavá, bezbarvá a ve vodě rozpustná kapalina bez zápachu. Kapalina AdBlue je roztok skládající se z 32,5 % močoviny a 67,5 % vody.

Kapalina AdBlue musí vyhovovat parametrům normy DIN 70070.

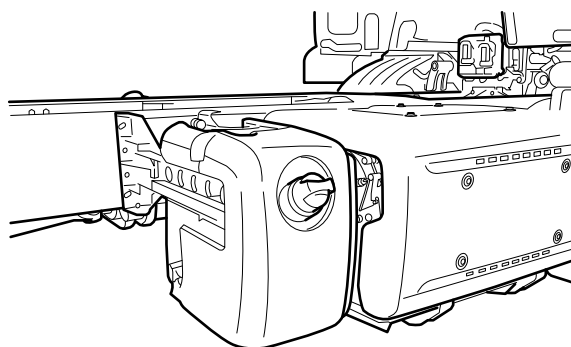

i403576

PŘÍRUČKA S POSTUPY PRO NOUZOVÉ SITUACE

Zabezpečení vozidla

1

Vysoké teploty

Pokud je kapalina AdBlue ohřívána v nádrži po delší dobu na teplotu vyšší než 50 °C, mohou při rozkladu kapaliny AdBlue vzniknout amoniakové výpary. Amoniakové výpary se vyznačují štiplavým zápachem. Z tohoto důvodu se vyvarujte nadýchání amoniakových výparů, které se uvolňují při odšroubování uzávěru plnicího otvoru. Amoniakové výpary o této koncentraci však nejsou ani toxické ani nijak neohrožují lidské zdraví.

Nízké teploty

Kapalina AdBlue zamrzá při teplotě přibližně -11 °C.



VÝSTRAHA!

Bezpečnostní pokyny pro kapalinu AdBlue

- ***Vyhnete se přímému kontaktu.***
- ***Při kontaktu s pokožkou opláchněte pokožku velkým množstvím vody.***
- ***Při vniknutí do očí vyplachujte oči po dobu alespoň 15 minut velkým množstvím vody a vyhledejte lékařskou pomoc.***
- ***Při polknutí vypláchněte ústa velkým množstvím vody; nevyvolávejte zvracení.***
- ***Používejte ve větraných prostorech.***

Postup při vylití

- ***Opláchněte velkým množstvím vody.***

1.6 Jednotka regenerace

Během regenerace výfukových plynů se může v okolí jednotky regenerace a na lávce zvýšit teplota, čímž by mohlo dojít k ohrožení kolemjdoucích nebo okolí.



VÝSTRAHA! Pokud dosažená teplota stačí ke vznícení hořlavých materiálů, hrozí nebezpečí požáru nebo jiná nebezpečná situace.

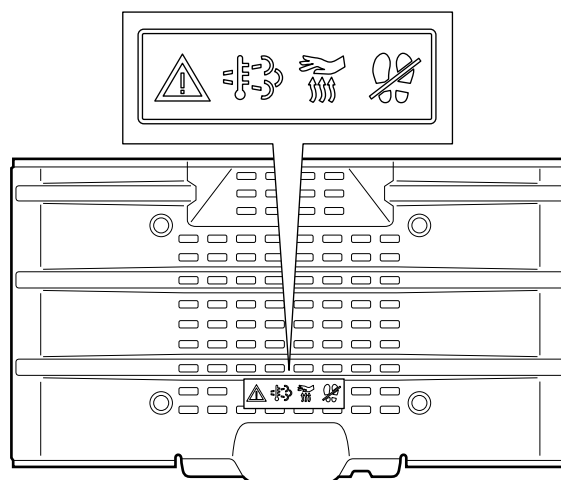

G001936

Vypnutí jednotky regenerace

Chcete-li zastavit nebo zablokovat regeneraci, přepněte spínač do polohy OFF (vypnuto).



POZNÁMKA: Zastavení regenerace je možné pouze u omezeného počtu specifikací vozidel, které mají spínač DPF nebo funkci „vypnutí“.

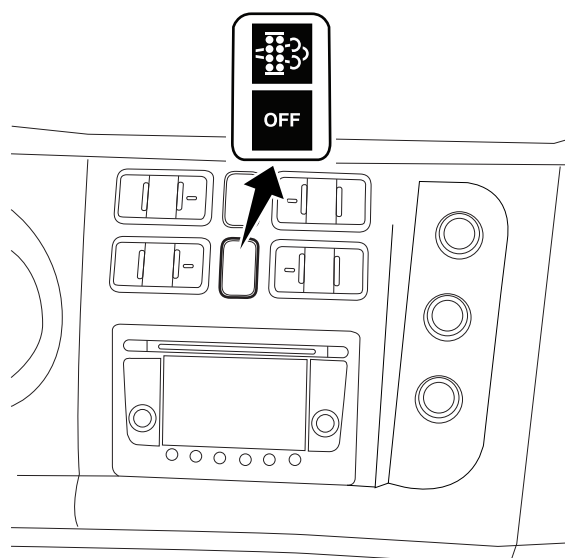

G002346

PŘÍRUČKA S POSTUPY PRO NOUZOVÉ SITUACE

Zabezpečení vozidla

1

2. STABILIZACE VOZIDLA

2.1 Nastavení sedadel



POZNÁMKA: Pokud je vozidlo vybaveno airbagem a tudíž také automatickým napínačem bezpečnostního pásu, přečtěte si před demontáží sedadla bezpečnostní pokyny.



POZNÁMKA: Nastavení sedadla je možné, pouze pokud je tlak vzduchu vozidla alespoň 7 barů.

Nastavení sedadel

- 1 Nastavení délky sedadla.
- 2 Nastavení délky sedáku sedadla.
- 3 Loketní opěrka (volitelně).
- 4 Nastavení sklonu opěradla.
- 5 Vyhřívání sedáku sedadla (pouze u verze sedadlo řidiče).
- 6 Nastavení horní části bederní opěrky (pouze u sedadla Comfort).
- 7 Nastavení dolní části bederní opěrky (pouze u sedadla Comfort).
- 8 Nastavení postranní opěrky (pouze u sedadla Comfort).
- 9 Svislý tlumič sedadla.
- 10 Nastavení výšky sedadla.
- 11 Nastavení naklonění sedadla.
- 12 Rychle dolů.

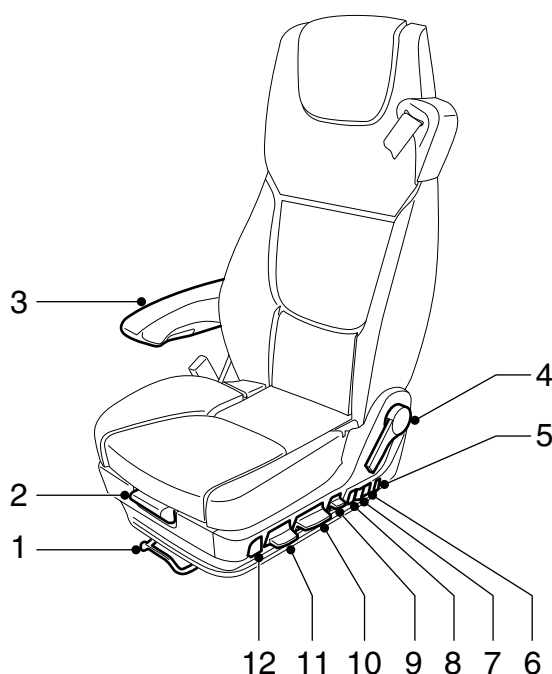

10. Nastavení výšky sedadla



11. Nastavení naklonění sedadla



12. Rychle dolů
Tlačítko dolů (sedadlo v poloze pro jízdu): sedadlo se spustí do nejnižší polohy.
Tlačítko nahoru (sedadlo v dolní poloze): sedadlo se vrátí do naposled nastavené výšky.

PŘÍRUČKA S POSTUPY PRO NOUZOVÉ SITUACE

Stabilizace vozidla

2.2 Vzduchové odpružení podvozku

Obecné informace

K ovládání výšky vozidla se vzduchovým odpružením se používá dálkové ovládání. Jednotka dálkového ovládání je umístěna naproti konzole sedadla řidiče.



POZNÁMKA: Tuto ovládací jednotku lze používat, pouze pokud je zapnuté zapalování.



POZNÁMKA: Pokud není uvedeno jinak, tlačítka stiskněte vždy pouze krátce.

Dálkové ovládání A



je vybrána zadní část vozidla



automatické nastavení normální jízdní výšky



zvedání podvozku na předem nastavenou výšku



jako M1, ale pro odlišnou výšku podvozku



zvedání zvolené části podvozku končí při uvolnění tlačítka

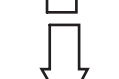

spouštění zvolené části podvozku končí při uvolnění tlačítka



všechna nastavení jsou zastavena

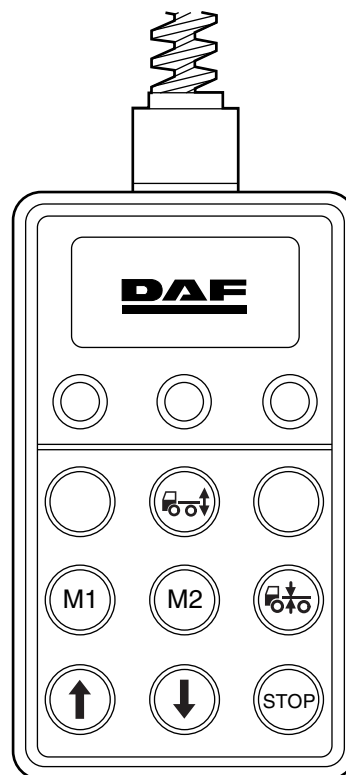

C900268

2.3 Odpružení kabiny

Kabina je vybavena mechanickým odpružením.

Zadní mechanické odpružení kabiny

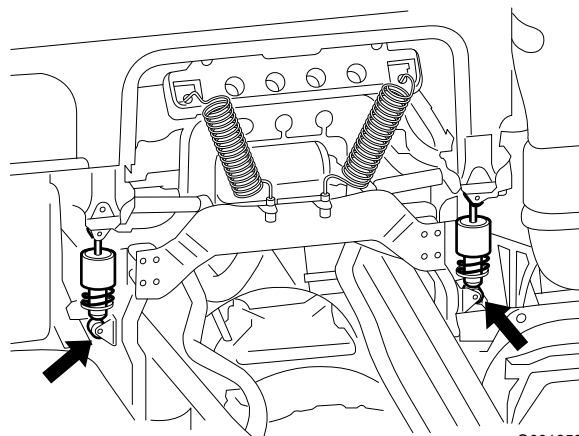

G001959

Přední mechanické odpružení kabiny

V přední části kabiny se mohou nacházet pryžové bloky nebo pružiny. Jsou přístupné po demontáži dolní masky chladiče a v případě potřeby panelů světlometu.

PŘÍRUČKA S POSTUPY PRO NOUZOVÉ SITUACE

Stabilizace vozidla

1

3. VYPROŠTĚNÍ ZAKLÍNĚNÉHO ŘIDIČE

3.1 Typy kabin

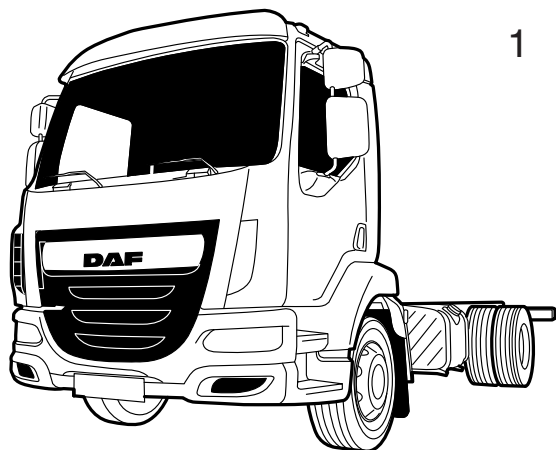

1

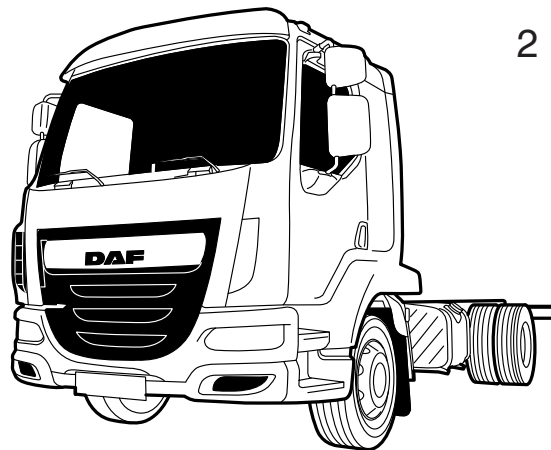

2

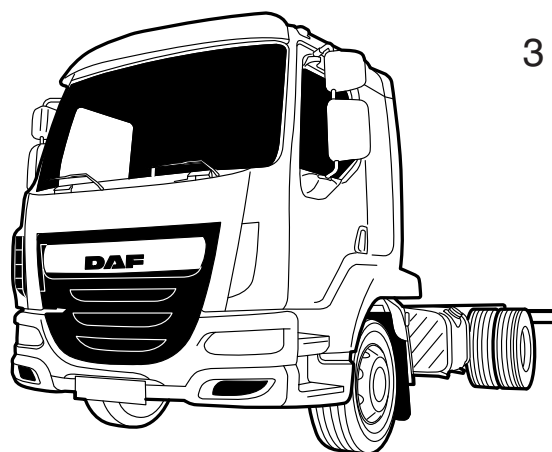

3

- 1 Day Cab
- 2 Extended Day Cab
- 3 Sleeper Cab

G002348



POZNÁMKA: Volitelné dveře s výhledem na obrubník jsou dostupné pouze na straně spolujezdce. Vozidla vybavená dveřmi s výhledem na obrubník mají elektricky ovládané posuvné okno.

PŘÍRUČKA S POSTUPY PRO NOUZOVÉ SITUACE

Vyproštění zaklíněného řidiče

3.2 Rozměry kabiny

Vnější rozměry kabiny od země se mohou lišit v závislosti na velikosti pneumatik, typu odpružení, nákladu a nastavení.

1

Day Cab

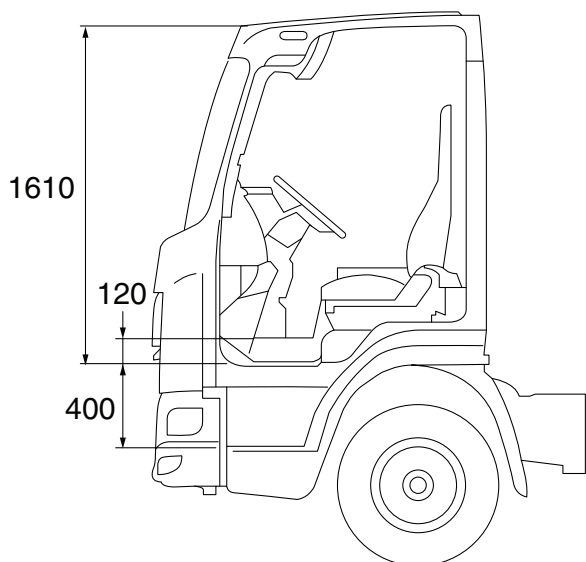

8-12t

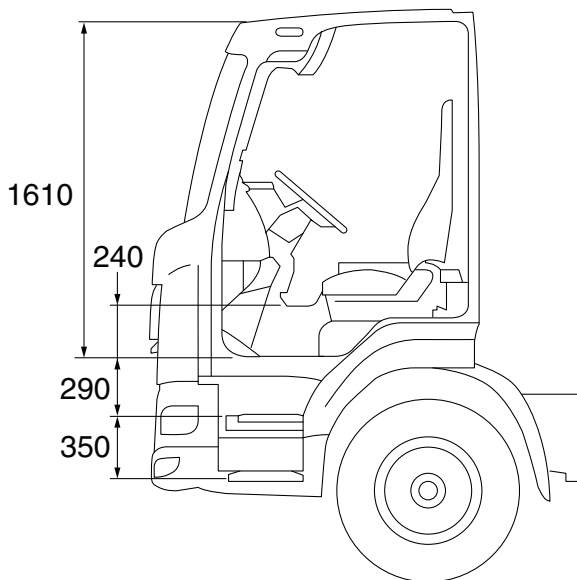

14-16t

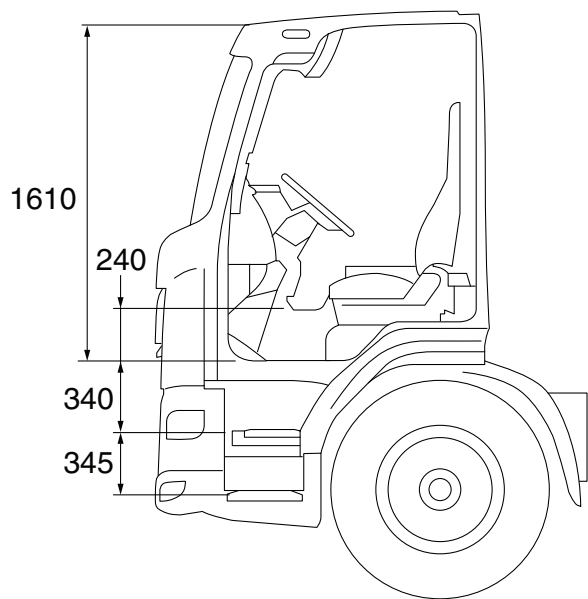

19t

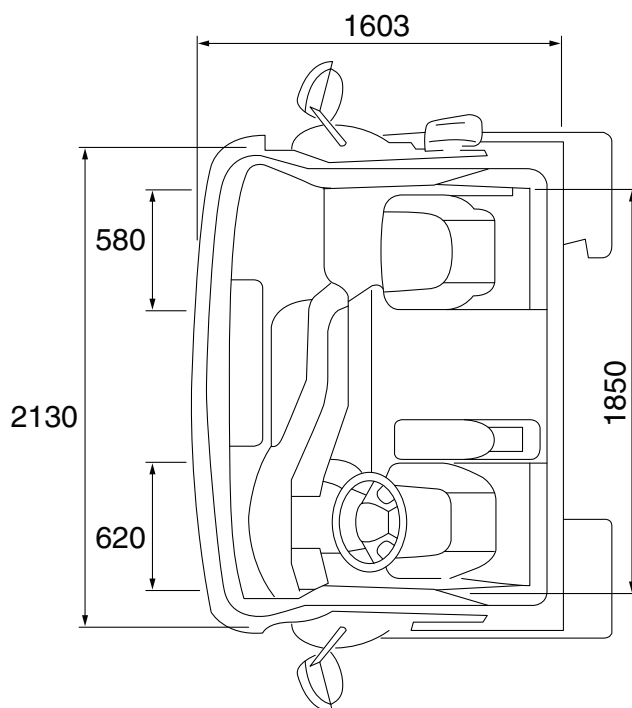

8-12t

G002442

PŘÍRUČKA S POSTUPY PRO NOUZOVÉ SITUACE

Vyproštění zaklíněného řidiče

Extended Day Cab

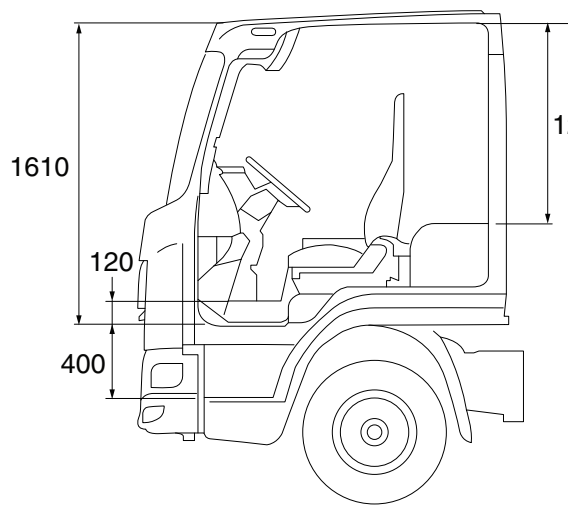

8-12t

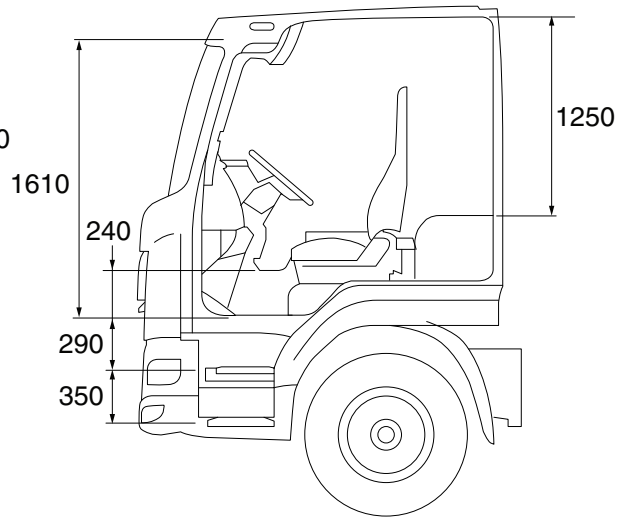

14-16t

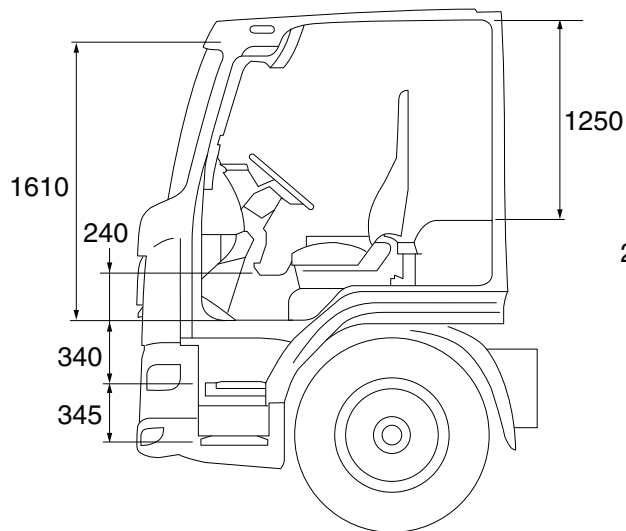

19t

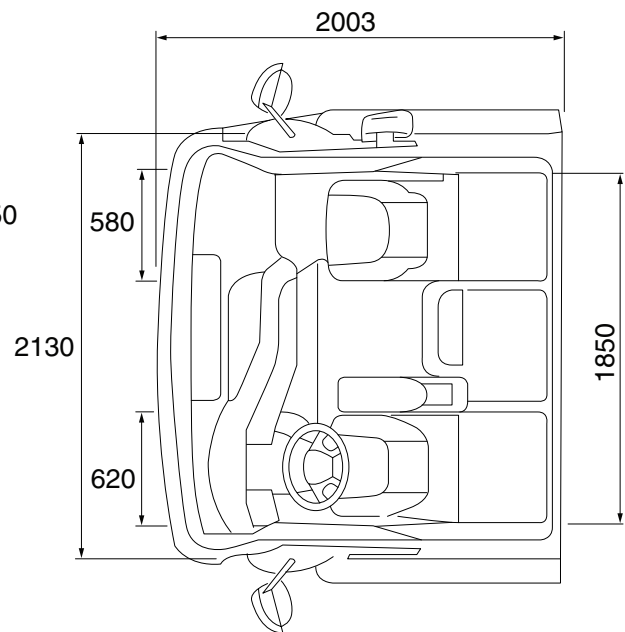

14-16t

G002445

1

PŘÍRUČKA S POSTUPY PRO NOUZOVÉ SITUACE

Vyproštění zaklíněného řidiče

Sleeper Cab

1

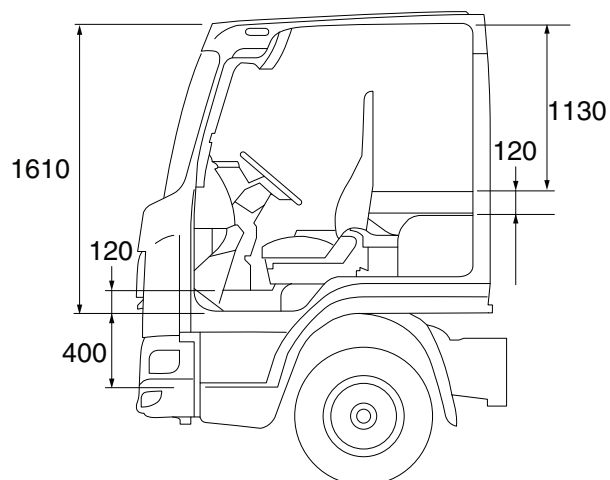

8-12t

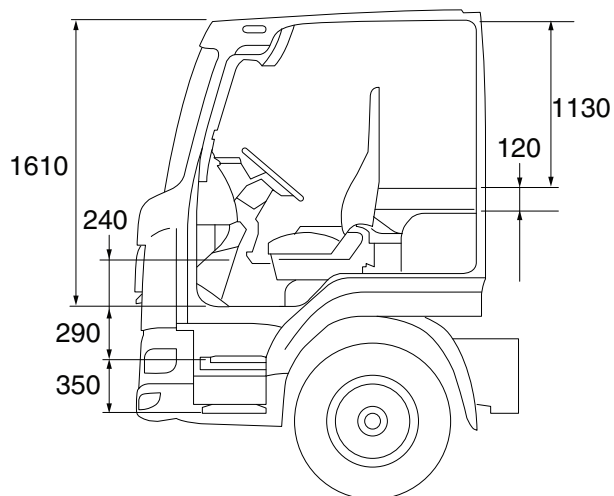

14-16t

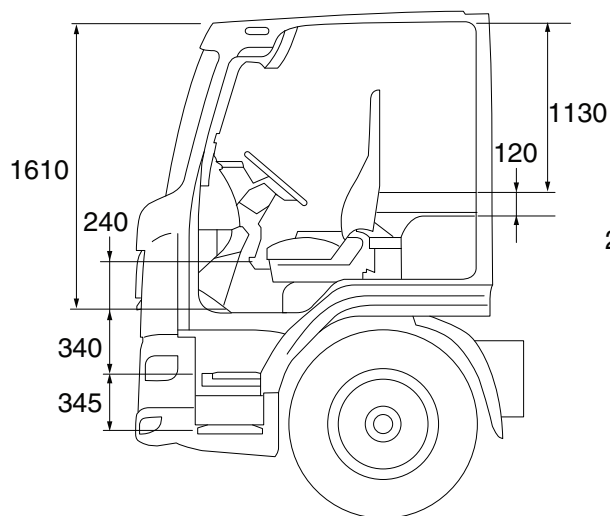

19t

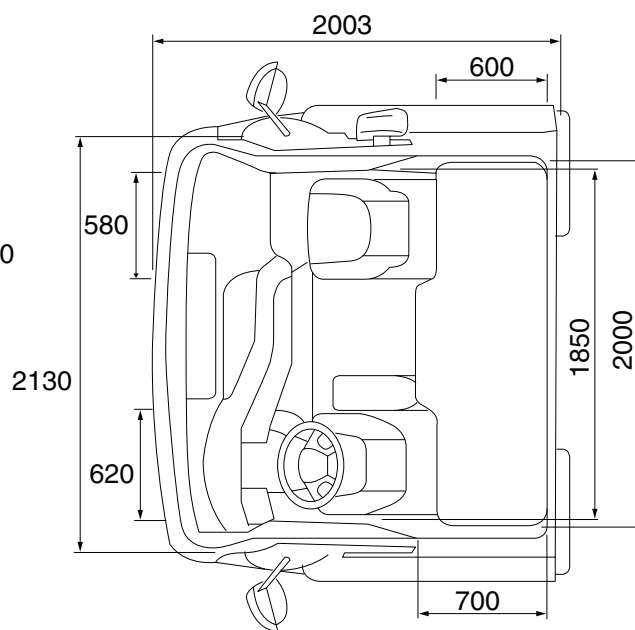

19t

G002446

3.3 Otevření masky chladiče

1. Přední panel otevřete tak, že jej uchopíte v dolní části a zvednete nahoru.



POZNÁMKA: Panel se vyklopí nahoru. V této poloze je zajištěn dvěma plynovými vzpěrami.

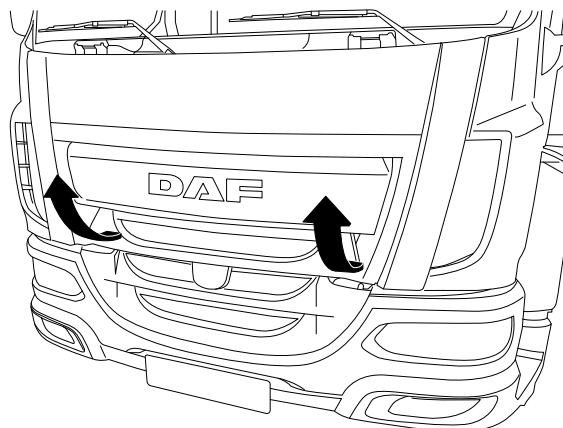

G002349-2

1

PŘÍRUČKA S POSTUPY PRO NOUZOVÉ SITUACE

Vyproštění zaklíněného řidiče

3.4 Dveře

- 1 Závěs
- 2 Kabelový svazek
- 3 Omezovač dveří

1

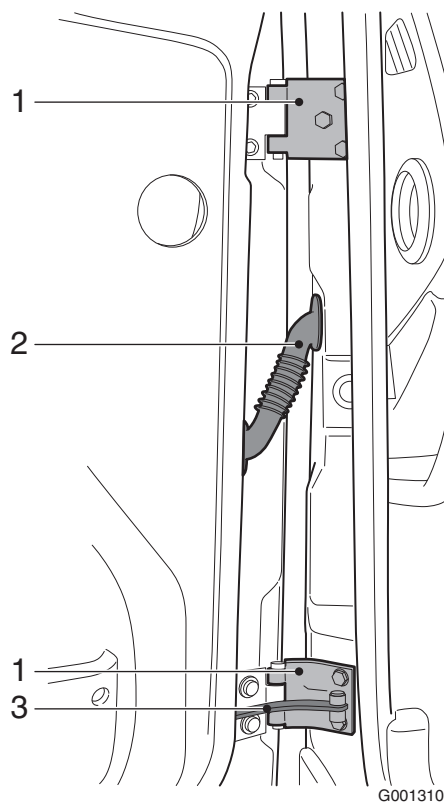

3.5 Zámek dveří

Zámek dveří je namontován nad klikou dveří.
Poloha je označena na obrázku.

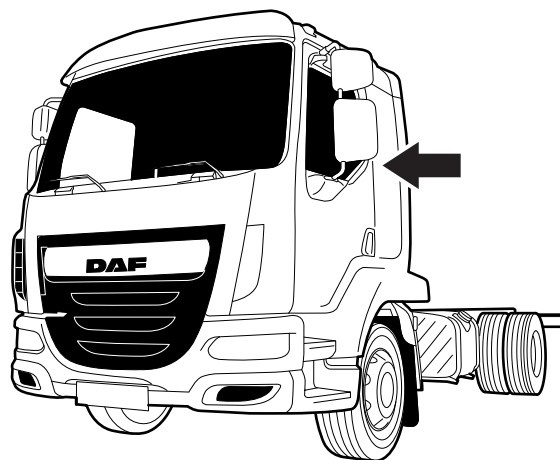

G002350

1

PŘÍRUČKA S POSTUPY PRO NOUZOVÉ SITUACE

Vyproštění zaklíněného řidiče

3.6 Mechanické seřízení volantu

Chcete-li provést nastavení, zatáhněte za rukojeť směrem k sobě a současně posuňte sloupek řízení do požadované polohy. Polohu sloupku řízení uzamknete uvolněním rukojeti.

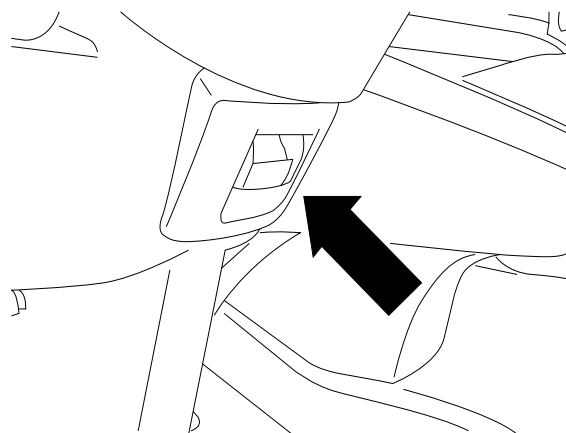

G002351

1

3.7 Nastavení volantu



POZNÁMKA: Nastavení volantu je možné, pouze pokud je tlak vzduchu vozidla (okruh 4) alespoň 7 barů.



VÝSTRAHA! Pokud dojde k přerýznutí vzduchových hadic, je zamezeno přívodu vzduchu k ovládání volantu.

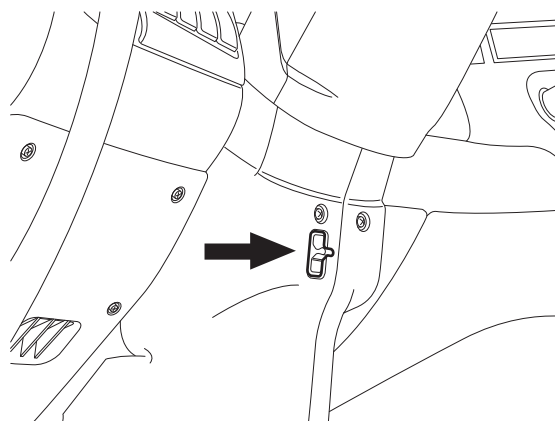

G001293

Seřizování

Vytáhněte dvoupolohový spínač. Sloupek řízení se dočasně odblokuje. Nyní můžete nastavit výšku a úhel volantu.

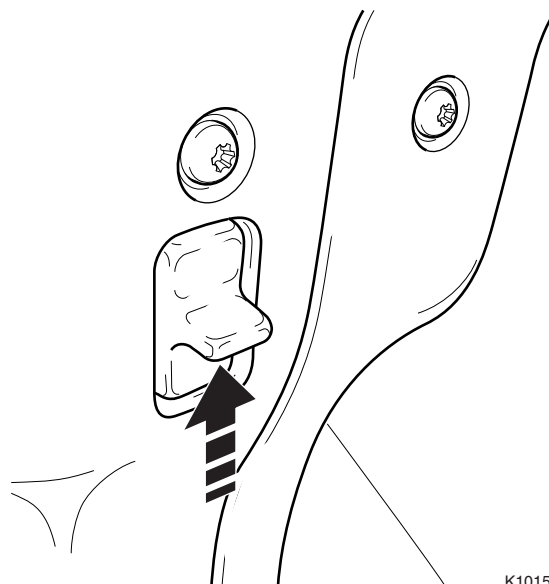

K101546

Zamykání

Zatlačte dvoupolohový spínač směrem dolů. Sloupek řízení se zablokuje.



POZNÁMKA: Při nastavování volantu je slyšet slabý syčivý zvuk vycházející z dvoupolohového spínače. Pokud se sloupek řízení nezablokoval, tento spínač ho automaticky zajistí po 20 - 30 sekundách.

PŘÍRUČKA S POSTUPY PRO NOUZOVÉ SITUACE

Vyproštění zaklíněného řidiče

1

4. INFORMACE O TAŽENÍ

4.1 Demontáž hnacího hřídele

- Zkontrolujte, zda je zatažena parkovací brzda.
- Povolte šrouby hnacího hřídele na straně zadní nápravy, nedemontujte je.



POZNÁMKA: Pokud hnací hřídel náhodou při tažení spadne na podlahu a bude tažen dál. Pokud by tomu bylo jinak, pád hnacího hřídele vážně poškodí vozidlo, silnici a možná i okolí.

- Uvolněte ložisko.
- Podržte hřídel a vyjměte šrouby.
- Upevněte ložiska na hřídel.
- Upevněte hřídel k podvozku.
- Zakryjte kloub hnacího hřídele plastovým sáčkem.

PŘÍRUČKA S POSTUPY PRO NOUZOVÉ SITUACE

Informace o tažení

4.2 Uvolnění parkovací brzdy



VÝSTRAHA!

- **Nikdy neuvolňujte parkovací brzdu na svahu bez provedení bezpečnostních opatření. Uvolnění parkovací brzdy na svahu způsobí samovolný pohyb vozidla. To může vést k vážnému úrazu a poškození vozidla.**

1

1. Zajistěte kola z obou stran zajišťovacími klíny.



POZNÁMKA: K povolení uvolňovacího šroubu je **zakázáno** používat nástrčný klíč.

2. Otáčením očkového klíče proti směru hodinových ručiček vyšroubujte co nejvíce uvolňovací šroub.
3. Tento úkon proveďte u každého pružinového brzdového válce.



POZNÁMKA: Umístěte na volant výstražný štítek informující o nezabrzděném vozidle.

4. Parkovací brzdu uveďte do funkčního stavu zašroubováním uvolňovacích šroubů po směru hodinových ručiček co nejvíce a dotažením na moment 45 Nm (75 Nm pro uvolňovací šrouby s ovládacím kolíkem). Tlak v okruhu pružinového brzdového válce musí být nejméně 6,5 barů.

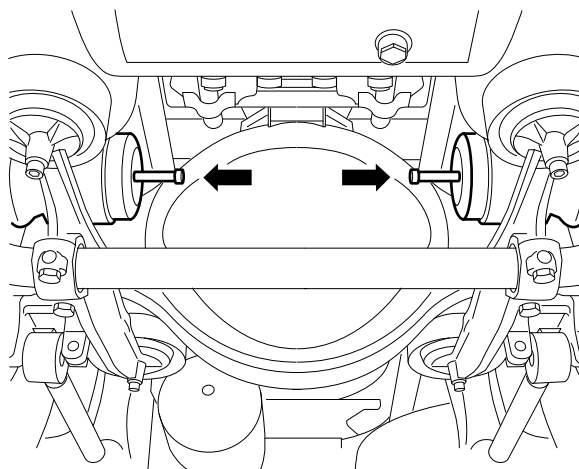

R601642

4.3 Odtahení

Tažné oko je možné instalovat za mřížku chladiče.

Při tažení používejte vždy tažnou tyč. Odchyłka od tohoto pravidla je povolena pouze v nouzových situacích.

Pokud je vozidlo taženo, mohou se na hlavním displeji při zapnutí zapalování zobrazit chybová hlášení.



POZNÁMKA: Maximální povolená rychlost a hmotnost vozidla a vzdálenost se v různých zemích liší.

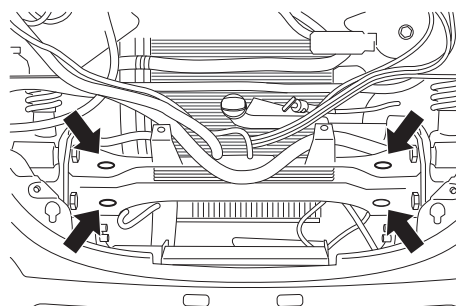

K103829

Tahače mohou být vybaveny malým tažným hákem v zadní části podvozku. Tento tažný hák používejte pouze k lehkému pojiždění.

Vlečení jiným vozidlem



VÝSTRAHA! Vlečení zcela naloženého vozidla nebo vozidla s připojeným přívěsem může způsobit nestabilní chování vozidla při kritických jízdních situacích vzniklých na tažném nebo taženém vozidle. Hrozí vážné nebezpečí. Vysoké síly a pnutí v podvozku a hnacím ústrojí vozidel mohou také vést k poškození vozidel.

- Netahejte vozidlo při plném naložení nebo s připojeným přívěsem.



VÝSTRAHA! Vlečené vozidlo může být za tahačem umístěno asymetricky (nalevo nebo napravo). Vlečení v úhlu větším než 20° vzhledem k podélné ose vozidla může mít za následek nestabilní chování vlečného i vlečeného vozidla v kritických jízdních situacích. Hrozí vážné nebezpečí. Vysoké síly a pnutí v podvozku a hnacím ústrojí vozidel mohou také vést k poškození vozidel.

- Vozidlo se nesmí vléci pod větším úhlem než 20° vzhledem k ose vozidla.

PŘÍRUČKA S POSTUPY PRO NOUZOVÉ SITUACE

Informace o tažení



VÝSTRAHA! Pokud motor při vlečení neběží a nejsou přijata žádná další opatření, nepracuje posilovač řízení a do brzdového systému není dodáván vzduch. To způsobí obtížné řízení a vyšší sílu vyvíjenou na brzdový pedál, následně automatické zapnutí parkovací brzdy. Hrozí vážné nebezpečí.

- **Odtážení na krátkou vzdálenost:**
Uvolněte parkovací brzdu, viz „Uvolnění parkovací brzdy“, a upravte styl jízdy podle jízdní soupravy.
- **Odtážení na delší vzdálenost:**
Použijte odtahové vozidlo.

- Chcete-li získat přístup k tažným okům, sejměte černou mřížku z dolní části masky chladiče otočením upevňovacích šroubů o čtvrt otáčky.
- Vlečnou tyč upevněte do tažných ok zásadně pomocí kolíku určeného k tomuto účelu (je součástí sady nářadí vozidla).
- Otočte klíčkem zapalování tak, aby se odemkl volant (pokud se vozidlo nenachází na zvedáku - viz dále).
- Není-li v zásobníku dostatečný tlak vzduchu, uvolněte parkovací brzdu. Další informace naleznete v části „Uvolnění parkovací brzdy“.
- Aby nedošlo k poškození převodovky, vždy odpojte kardanový hřídel od diferenciálu.

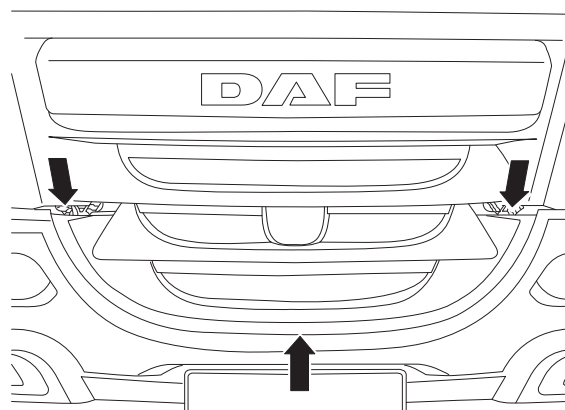

G002351



UPOZORNĚNÍ: Pokud při vlečení zůstává připojena hnací hřídel, může dojít k vážnému poškození převodovky.

- **Před odtážením vozidla vždy odpojte hnací hřídel.**

V případě poškození diferenciálu:

- Zvedněte vozidlo na zadním konci a uzamkněte volant v poloze rovně.

Odtážení vozidla na velkou vzdálenost

Pokud je třeba vozidlo přemístit na velkou vzdálenost, musí se použít odtahové vozidlo, které zvedne tažené vozidlo pod přední nápravou. Nespouštějte motor, riziko selhání mazání motoru.

Roztahování vozidla

Je-li třeba vozidlo nastartovat roztažením, otočte nejprve klíčkem zapalování ve směru hodinových ručiček do polohy D, zapnuté zapalování.



POZNÁMKA: Vozidla s převodovkou AS Tronic Lite nebo s automatickou převodovkou nesmí být tažena za účelem spuštění motoru.

5. INFORMACE O ZVEDÁNÍ

5.1 Zvedání v přední nebo zadní části

Vozidlo je možné zvedat pod nápravami, strukturou rámu nebo uložením kol.

1

PŘÍRUČKA S POSTUPY PRO NOUZOVÉ SITUACE

Informace o zvedání

5.2 Zvedání mechanicky odpružených předních náprav

Umístěte zvedák pod speciální držák tlumiče pérování.

1



UPOZORNĚNÍ: *Nezvedejte za ochrannou tyč v přední části vozidla. Tato ochranná tyč je vyrobena z plechu. Pokud budete vozidlo zvedat za ochrannou tyč, zlomí se.*

5.3 Zvedání v zadní části

Umístěte zvedák pod zvedací bod na spodku držáku pružiny.

1

PŘÍRUČKA S POSTUPY PRO NOUZOVÉ SITUACE

Informace o zvedání

1

